

stormax[®]

evo

Caisson tunnel pour volet roulant
élaboré pour un rendement
supérieur acoustique et thermique.
Coque en fibre béton allégée
Structure renforcée
Isolation P.U. injecté
Granulé extérieur pour
optimisation ravalement projeté
Sous-face fibre béton lisse et isolée
P.U. injecté

Caisson sur mesure ou 6ml
Sous-face sur mesure ou 3ml



CARACTÉRISTIQUES

Isolation thermique acoustique mousse P.U. injectée
Structure GRC fibre béton renforcée

AVANTAGES

- Résistant
- Excellente adhérence ravalement
- Léger
- Hautes performances thermiques et acoustiques
- Manipulation aisée
- Se recoupe facilement
- Matériaux écologiques
- Longueurs et optimisation stocks et chantiers



REF ST 25

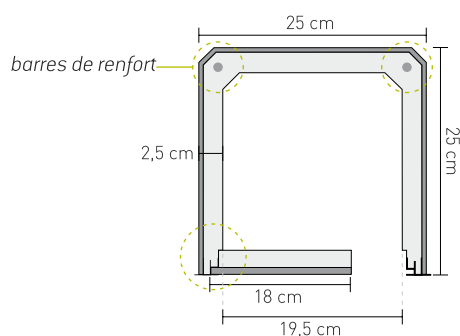

REF ST 28

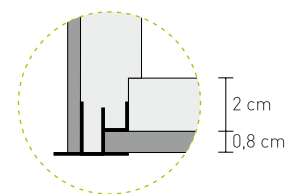
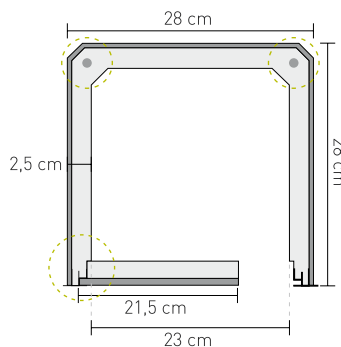

Les mesures peuvent subir de légères variations

ISOLEMENT THERMIQUE

- Coefficient de transmission thermique de $U=0,75 \text{ W/m}^2 \text{ } ^\circ\text{C}$
- Coefficient de transmission thermique linéaire de $\psi=0 \text{ W/m } ^\circ\text{C}$
(HIG 003/10 itecons)

Il vérifie les conditions du nouveau règlement thermique de Bâtiments RCCTE (DL N° 80/2006)

ISOLEMENT ACOUSTIQUE

($D_nW = 52\text{dB}$)

(Résultats obtenus conformément à la norme NP EN ISO 717-1)
(ACU326/10 Itecons)



1. Coffre de volet roulant Stormax-Evo
2. Sous face coffre de volet
3. Joue Latérale

REVENDEUR